



**MARTIN MAQ**®

MAQUINARIA HORTICOLA  
VEGETABLE HANDLING SYSTEMS

## LAVADORA LBI 2MC



# M M A Q

Maquinaria en acero inoxidable fabricada bajo los estándares de calidad para proporcionar el mejor acabado final a su producto, con una larga vida útil y resistencia.

Más de 80 tipos de máquinas procesado de todo tipo de hortalizas como patatas y zanahorias y fruta, de un diseño exclusivo. No se conforme con simples copias.

Ajustables en longitud, anchura y altura con numerosos tamaños y diseños para proporcionar siempre la solución adecuada a sus necesidades.

en Calidad y diseño en todas nuestras máquinas para prolongar su vida útil y darle la solución a sus necesidades en cada momento.



La lavadora LBI 2MC es la máquina perfecta para lavar zanahorias, patatas, chirivías, nabos, ect, consiguiendo un lavado óptimo del producto, con una capacidad de procesado de hasta un máximo de 15 T/hora.

Cuenta con sistemas de autocentrado de bombo, trampillas de limpieza, detector de nivel de agua, válvula neumática para la eliminación de barro para conseguir un funcionamiento continuo, compuerta de abertura regulable en la salida del bombo para controlar la cantidad de producto que sale de la lavadora y variadores de velocidad tanto del bombo como del elevador de salida, consiguiendo un lavado óptimo del producto para cualquier velocidad de funcionamiento y cualquier rendimiento exigido.



## PARTES IMPORTANTES DE LA MÁQUINA

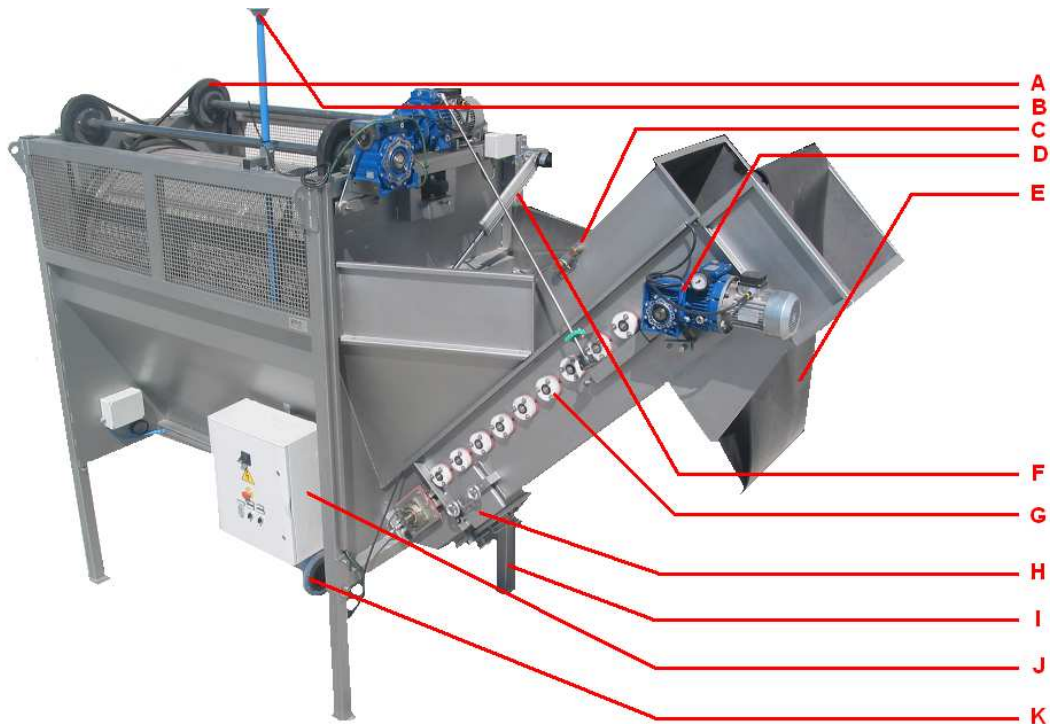

- A:** Sistema de transmisión con correas trapezoidales
- B:** Detector de nivel de agua para evitar desbordamientos y controlar el consumo de agua
- C:** Ducha de agua en el elevador para el aclarado del producto
- D:** Motor del elevador y del bombo con variadores de velocidad mecánicos para regular la velocidad de lavado y la cantidad de producto procesado.
- E:** Babero antiácidas que evita que el producto se dañe al salir de la máquina
- F:** Regulador eléctrico de apertura de la compuerta de salida del bombo
- G:** Rodamientos con cubierta especial para evitar que se mojen.
- H:** Compuertas de limpieza
- I:** Patas regulables en altura (1m)
- J:** Cuadro eléctrico incluido
- K:** Válvula neumática para evacuar barro del bombo.

## ESPECIFICACIONES TÉCNICAS

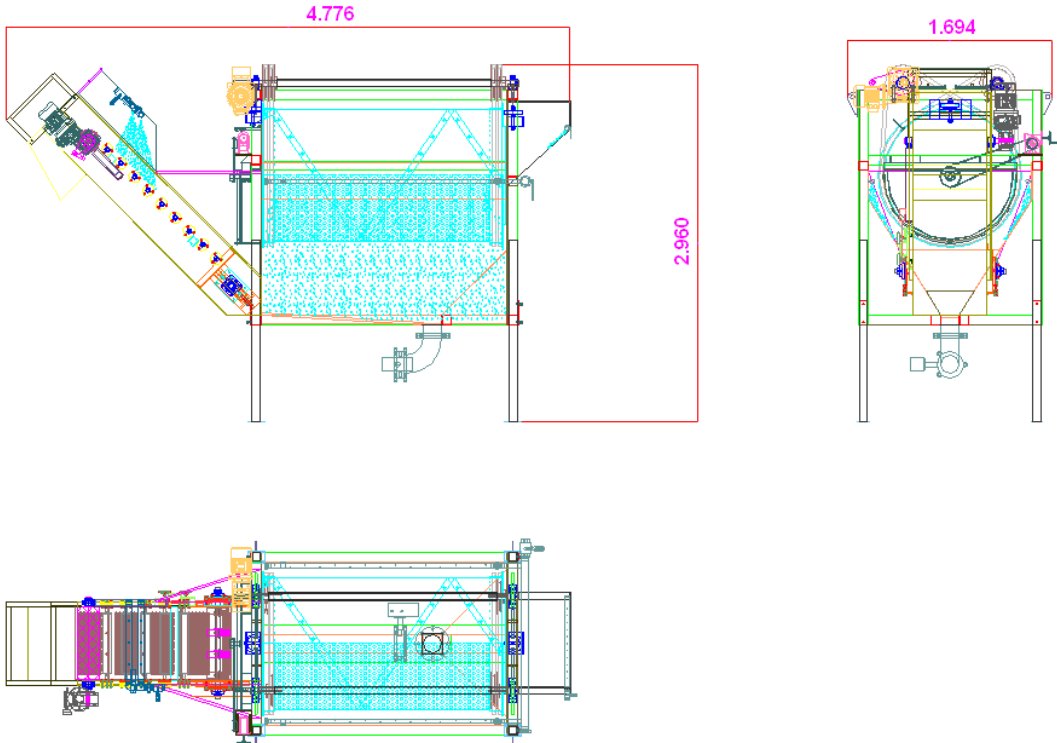
<b>LAVADORA LBI 2MC</b>	Largo: 4.776 mm Ancho: 1.694 mm Alto: 2.960 mm
	

- Motores con variador de velocidad mecánico.
- Potencia total: 2,55 KW.
- Transportador elevador perforado que filtra el agua respetando el producto
- Sistema de duchas de aclarado en el elevador.
- Detector de nivel de agua.
- Válvula neumática automática para la eliminación de agua con barro.
- Estructura robusta en acero inoxidable.
- Compuertas de limpieza e inspección.
- Sistema de transmisión con correas trapezoidales y fijadores mecánicos del bombo.
- Compuerta de salida de producto con regulador de apertura eléctrico.
- Diámetro del bombo: 1.090 mm y longitud del bombo: 2.000 mm.
- Capacidad: Hasta 15 T/h.
- Válida para patatas, zanahorias, chirivías, nabos, apionabos, etc.
- Peso: 1.800 Kg.

En MARTINMAQ sabemos que usted se esfuerza al máximo por cultivar y proveerse de productos de alta calidad.

Sabemos que esto requiere mucho esfuerzo y dedicación, por eso, siempre ponemos todo nuestro empeño en diseñar y fabricar máquinas que le ayuden a procesar sus productos con una alta eficacia o dotándolo siempre del mejor acabado final.

Construimos todas nuestras máquinas bajo los más altos estándares de calidad para que la vida útil de todas nuestras máquinas sea lo más larga posible y con el menor mantenimiento.

Además disponemos de un equipo de servicio post-venta especializado que le ayudará a conservar sus máquinas durante más tiempo y le solucionarán cualquier problema que pueda surgir durante su uso.

**CONFÍE EN**  
**NUESTRO SERVICIO POST-VENTA**  
**Y**  
**EXIJA SIEMPRE AUTÉNTICAS**  
**PIEZAS DE REPUESTO MARTINMAQ**



**I+D+I**



**FABRICACIÓN**

**SERVICIO  
POST VENTA**



**REPUESTOS**



MARTIN MAQ  
Autovía A-601, salida 91  
40291 TABANERA LA LUENGA  
Segovia (ESPAÑA)

Tel: 921-122 122  
Fax: 921-57 70 88  
e-mail: [martinmaq@martinmaq.com](mailto:martinmaq@martinmaq.com)  
[www.martinmaq.com](http://www.martinmaq.com)

Su agente de MARTINMAQ más cercano



La información contenida en esta hoja técnica es meramente informativa y contiene los datos más recientes de nuestras máquinas. Debido a la investigación y desarrollo continuo en nuestra planta de producción puede ocurrir que algunas máquinas hayan sufrido mejoras y no se correspondan exactamente con las visionadas anteriormente.