



MARTIN MAQ®

MAQUINARIA HORTICOLA
VEGETABLE HANDLING SYSTEMS

LLENADOR DOBLE DE CAJONES LOS 640



ESPAÑOL

LLENADOR DOBLE DE CAJONES
LOS 640

M M A Q

Maquinaria en acero inoxidable fabricada bajo los estándares de calidad para proporcionar el mejor acabado final a su producto, con una larga vida útil y resistencia.

Más de 80 tipos de máquinas procesado de todo tipo de hortalizas como patatas y zanahorias y fruta, de un diseño exclusivo. No se conforma con simples copias

Ajustables en longitud, anchura y altura con numerosos tamaños y diseños para proporcionarles sus necesidades, en cada momento.

en Calidad y diseño en todas nuestras máquinas para prolongar su vida útil y darle la solución a sus necesidades.



El llenador de doble de cajones es la máquina perfecta para llenar, de manera automática, cajones sin necesidad de paradas para cambiar dichos cajones, obteniendo un proceso continuo de llenado.

Es adecuado para patatas, nabos, cebollas, etc. Con una capacidad máxima de entre 15 y 20 toneladas de producto por hora.

Fabricado en acero inoxidable con banda de PVC con tacos.

Incluye baberos protectores que protegen el producto durante la caída.



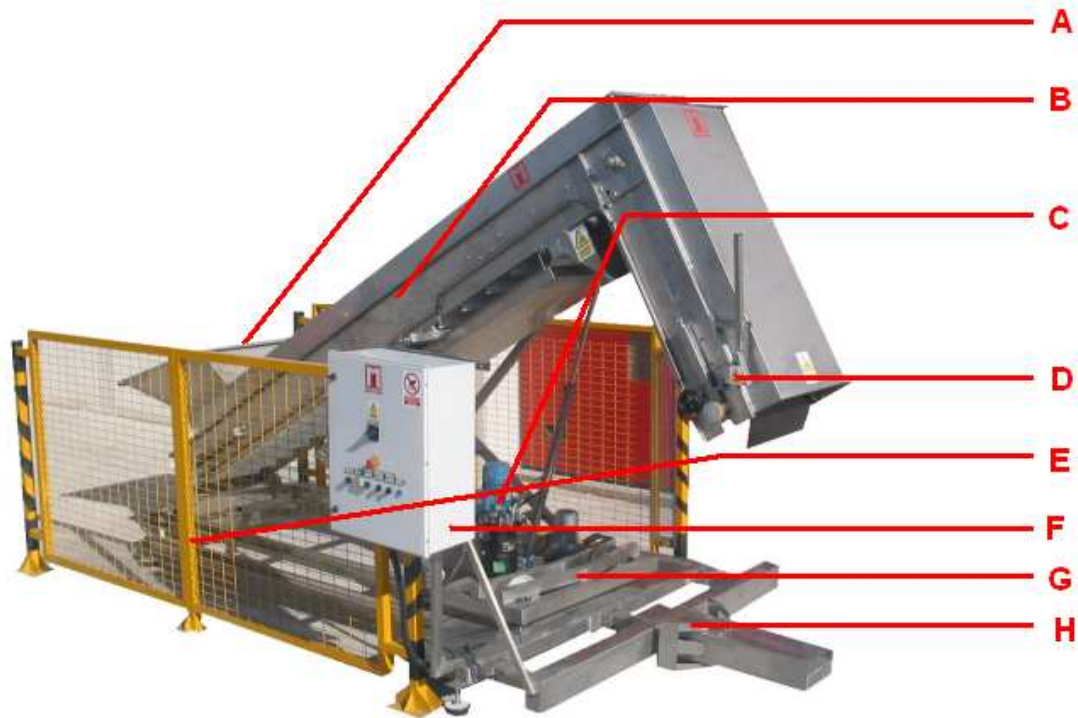

- A:** Tolva de recepción de producto con material amortiguador que protege el producto.
- B:** Elevador de tacos de PVC cubierto totalmente para evitar la caída de suciedad durante su movimiento.
- C:** Sistema hidráulico para elevar el transportador y bajarlo durante el llenado de cajones.
- D:** Detector de producto que permite el llenado continuo.
- E:** Mallas de seguridad cumpliendo con la normativa vigente.
- F:** Cuadro eléctrico.
- G:** Plataforma móvil que desplaza para poder llenar varios cajones correctamente.
- H:** Plataforma de apoyo y detección de cajones.

ESPECIFICACIONES TÉCNICAS

LLENADOR DOBLE DE CAJONES LOS 640

Largo: 4.846 mm
Ancho: 2.153 mm
Alto: 3.375 mm

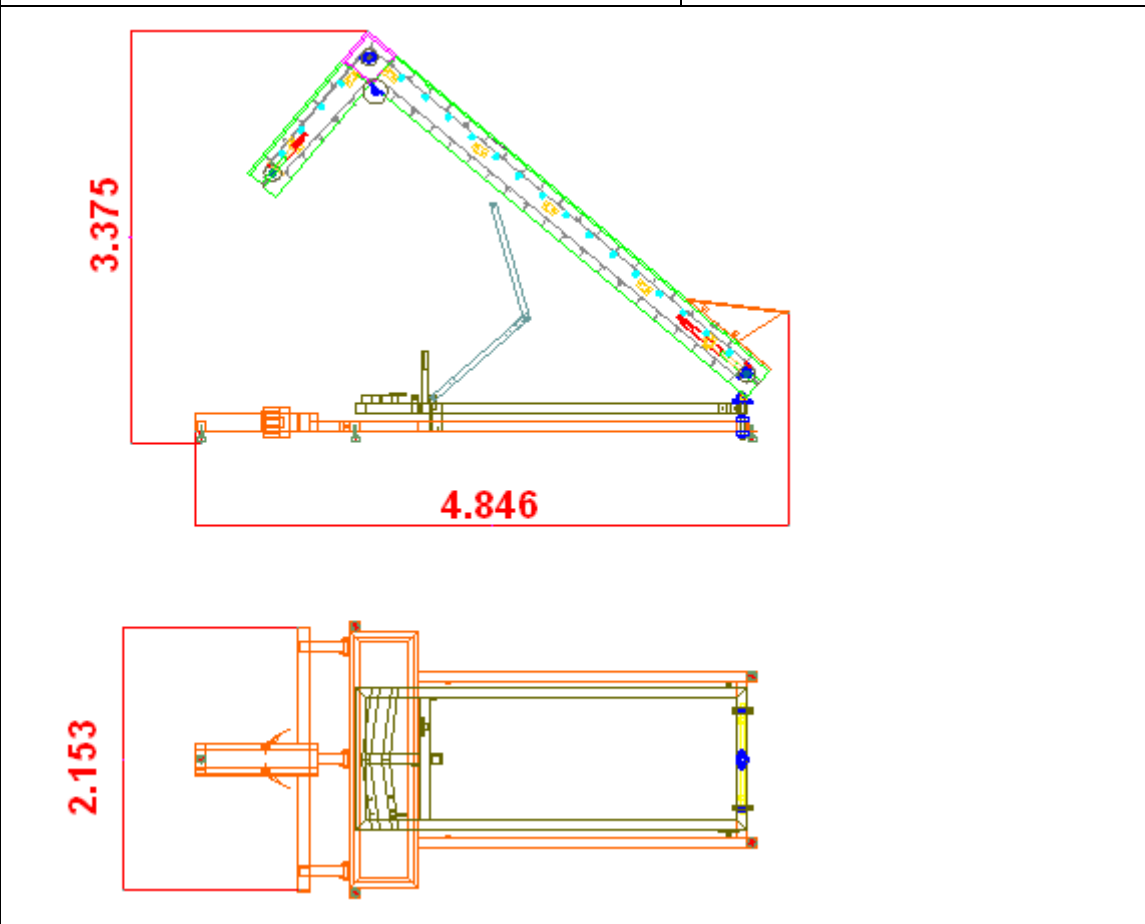

- Banda del elevador de PVC de tacos alimentario.
- Especialmente diseñado para procesar hasta 15 T/h de producto.
- Potencia total: 2,25 KW.
- Estructura robusta y resistente de acero inoxidable.
- Automatismos y detectores incluidos para un funcionamiento totalmente automático.
- Incluye cuadro eléctrico.
- Tiene las dos opciones disponibles siempre: Funcionamiento manual y automático.
- Marcado CE.
- Diseño compacto y eficaz.
- Detectores de producto y de cajones.
- Posibilidad de funcionamiento con un solo cajón.
- Baberos de salida para proteger el producto durante el llenado.
- Movimiento de giro suave para un llenado eficaz sin dañar el producto.
- Incluye chapa de recogida de tierra y polvo que protege los mecanismos.

En MARTINMAQ sabemos que usted se esfuerza al máximo por cultivar y proveerse de productos de alta calidad.

Sabemos que esto requiere mucho esfuerzo y dedicación, por eso, siempre ponemos todo nuestro empeño en diseñar y fabricar máquinas que le ayuden a procesar sus productos con una alta eficacia o dotándolo siempre del mejor acabado final.

Construimos todas nuestras máquinas bajo los más altos estándares de calidad para que la vida útil de todas ellas sea lo más larga posible y con el menor mantenimiento.

Además, disponemos de un equipo de servicio post-venta especializado que le ayudará a conservar sus máquinas durante más tiempo y le solucionarán cualquier problema que pueda surgir durante su uso.

CONFÍE EN
NUESTRO SERVICIO POST-VENTA
Y
EXIJA SIEMPRE AUTÉNTICAS
PIEZAS DE REPUESTO MARTINMAQ



I+D+I



FABRICACIÓN



**SERVICIO
POST VENTA**



REPUESTOS



MARTIN MAQ
Autovía A-601, salida 91
40291 TABANERA LA LUENGA
Segovia (ESPAÑA)

Tel: 921-122 122
Fax: 921-57 70 88
e-mail: martinmaq@martinmaq.com
www.martinmaq.com

SU AGENTE DISTRIBUIDOR MÁS CERCANO

La información contenida en esta hoja técnica es meramente informativa y contiene los datos más recientes de nuestras máquinas. Debido a la investigación y desarrollo continuo en nuestra planta de producción puede ocurrir que algunas máquinas hayan sufrido mejoras y no se correspondan exactamente con las visionadas anteriormente.