



MARTIN MAQ[®]

MAQUINARIA HORTICOLA
VEGETABLE HANDLING SYSTEMS

TRANSPORTADOR ELEVADOR MODELO IGT CON TOLVA



ESPAÑOL

TRANSPORTADOR ELEVADOR
MODELO IGT

M M A Q

Maquinaria en acero inoxidable fabricada bajo los más altos estándares de calidad para proporcionar el mejor acabado final a su producto, con una larga vida útil y resistencia.

Más de 80 tipos de máquinas para el procesamiento de todo tipo de hortalizas como patatas y zanahorias y de fruta, de diseño exclusivo.

Ajustables en longitud, anchura y altura con numerosos tamaños y diseños para proporcionar siempre la solución apropiada a sus necesidades.

en Calidad y diseño en todas nuestras máquinas para prolongar su vida útil y darle la solución a sus necesidades en cada momento.



Este transportador elevador IGT con tolva está especialmente diseñado para recibir el producto desde cajones en volcadores, carretilla elevadora o directamente desde cajas, manualmente.

La estructura es totalmente de acero inoxidable y el transportador lleva banda con tacos de goma.

Sirve para la recepción del producto, acumulación y dosificación del resto de la línea.

Son adecuados para patatas, zanahorias, nabos, etc. Especialmente cuando el producto viene con tierra e impurezas.

Su especial diseño hace que sea fácil de montar y de muy bajo mantenimiento.

Sus patas regulables en altura e inclinación hacen que su adaptación a cualquier línea sea muy sencilla.

Ideal para producciones de hasta 10 ton/h. Poseen tensores de banda en la entrada y en la salida.

Aptos para producto seco y mojado.

Disponemos de modelos de varias longitudes.

Además posee variador de velocidad adaptándose a las necesidades puntuales del día a día.

PARTES IMPORTANTES DE LA MÁQUINA



A: Babero de protección para el producto en la salida del elevador.

B: Motor calculado en cada caso con la potencia y velocidad requeridas por el cliente. Para optimizar su consumo y su precio. Además lleva variador de velocidad para controlar la producción que hace la línea y dosificar correctamente a las demás máquinas.

C: Tolva de recepción de producto totalmente hecha de acero inoxidable. Con capacidad de acumulación de hasta 500 Kg (dependiendo del producto).

Banda de goma con tacos (cuya altura dependerá del producto) apta para cualquier tipo de producto hortofrutícola, tanto en seco como en mojado, de alta resistencia y durabilidad, especialmente cuando el producto es sucio.

D: Bandas de goma laterales y posterior para proteger el producto durante el volcado.

E: Banda de goma con tacos (cuya altura dependerá del producto) apta para cualquier tipo de producto hortofrutícola, tanto en seco como en mojado, de alta resistencia y durabilidad, especialmente cuando el producto es sucio con sistema de tensado de banda en ambos lados del transportador.

F: Sistema "cubretaco" que evita la caída del producto sobre el tambor inferior.

ESPECIFICACIONES TÉCNICAS

- Motor optimizado en cada caso con potencias de entre 0,75 y 1,5 KW.
- Motor con variador de velocidad.
- Longitudes del transportador disponibles: 3, 4 y 5.
- Anchos de banda disponibles: 0,6 m.
- Estructura resistente de acero inoxidable.
- Con banda de goma de tacos (distintas altura de taco: 50 mm, 70 mm...).
- Sistema de tensado de banda en ambos extremos del transportador.
- Apto para zanahorias, patatas, remolachas, nabos, plátanos y en definitiva, cualquier producto hortofrutícola que venga con tierra e impurezas.
- Peso en vacío: Depende de la longitud y la anchura.
- Marcado CE.
- Capacidad de la tolva máxima de 500 Kg.
- Patas regulables en altura.
- Bandas de goma que cubren la tolva de recepción para proteger el producto.
- Babero de salida de protección de producto.
- Para producciones inferiores a 10 Ton/h.

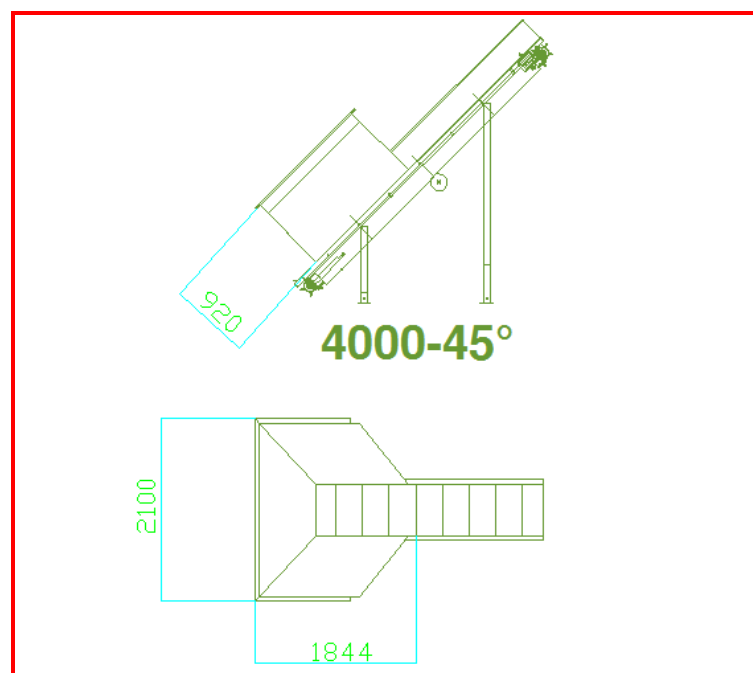

En MARTINMAQ sabemos que usted se esfuerza al máximo por cultivar y proveerse de productos de alta calidad.

Sabemos que esto requiere mucho esfuerzo y dedicación, por eso, siempre ponemos todo nuestro empeño en diseñar y fabricar máquinas que le ayuden a procesar sus productos con una alta eficacia o dotándolo siempre del mejor acabado final.

Además construimos todas nuestras máquinas con los más altos estándares de calidad para que la vida útil de todas nuestras máquinas sea lo más larga posible y con el menor mantenimiento.

Además disponemos de un equipo de servicio post-venta especializado que le ayudará a conservar sus máquinas durante más tiempo y le solucionarán cualquier problema que pueda surgir durante su uso.

**CONFÍE EN
NUESTRO SERVICIO POST-VENTA
Y
EXIJA SIEMPRE AUTÉNTICAS
PIEZAS DE REPUESTO MARTINMAQ**

MARTIN MAQ
Autovía A-601, salida 91
40291 TABANERA LA LUENGA
Segovia (ESPAÑA)

Tel: 921-122 122
Fax: 921-57 70 88
e-mail: martinmaq@martinmaq.com
www.martinmaq.com



ITD+



FABRICACIÓN

**SERVICIO
POST VENTA**



REPUESTOS



Su agente de MARTINMAQ más cercano



La información contenida en esta hoja técnica es meramente informativa y contiene los datos más recientes de nuestras máquinas. Debido a la investigación y desarrollo continuo en nuestra planta de producción puede ocurrir que algunas máquinas hayan sufrido mejoras y no se correspondan exactamente con las visionadas anteriormente.