



MARTIN MAQ®

MAQUINARIA HORTICOLA
VEGETABLE HANDLING SYSTEMS

BOMBO SEPARADOR DE SÓLIDOS BSS 930



ESPAÑOL

**BOMBO SEPARADOR DE SÓLIDOS
BSS 930**

M M A Q

Maquinaria en acero inoxidable fabricada bajo los estándares de calidad para proporcionar el mejor acabado final a su producto, con una larga vida útil y resistencia. Más de 80 tipos de máquinas procesado de todo tipo de hortalizas como patatas y zanahorias y fruta, de un diseño exclusivo. No se conforme con simples copias. Ajustables en longitud, anchura y altura con numerosos tamaños y diseños para proporcionarles sus necesidades en cada momento. en Calidad y diseño en todas nuestras máquinas para prolongar su vida útil y darle la solución a sus necesidades.

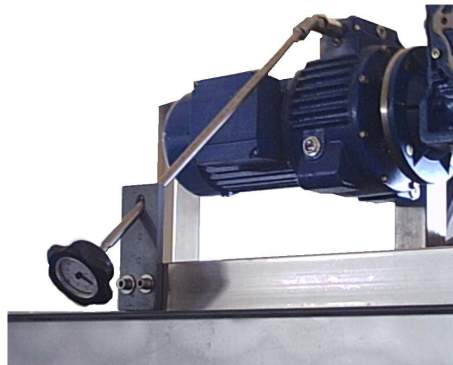

Este bombo separador de sólidos está especialmente diseñado para eliminar, del agua de sus instalaciones, cualquier partícula sólida, cuyas dimensiones sean mayores que las del tamaño de agujero del mallazo de su bombo.

El tamaño del agujero puede variar, según las necesidades de filtrado.

Apropiado para caudales de entre 25 y 150 m³/h.

Es el complemento perfecto para un depósito de decantación, formando, entre ambos, equipos de reciclado de agua muy efectivos.



PARTES IMPORTANTES DE LA MÁQUINA

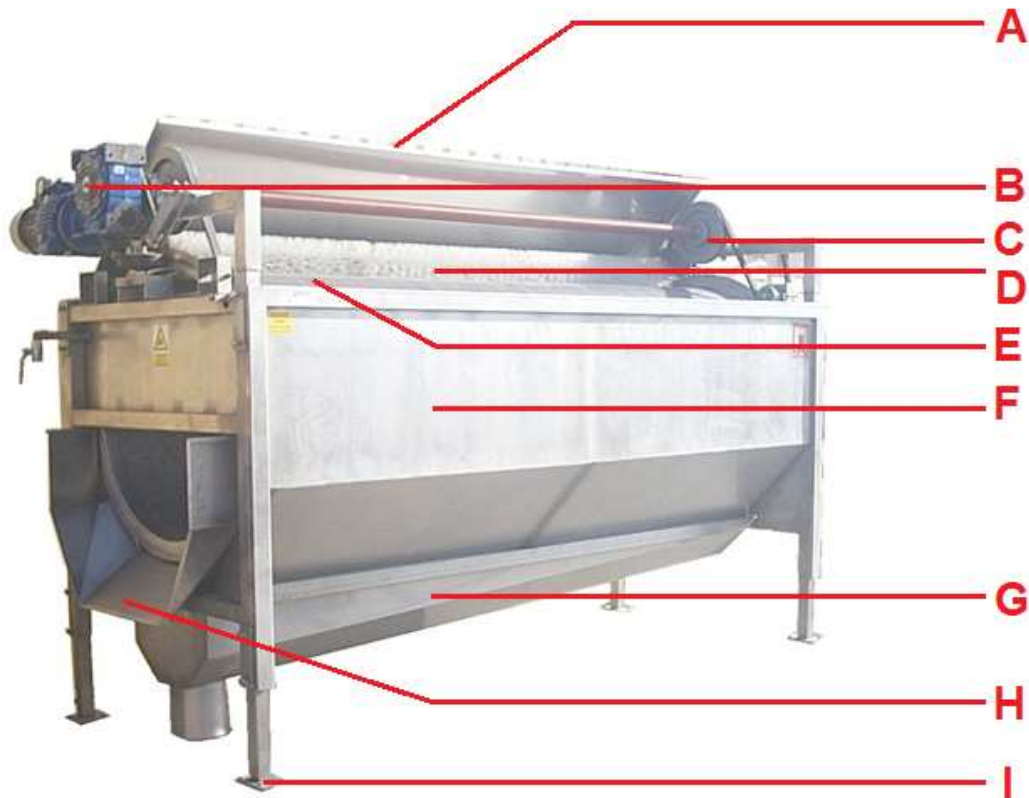

A: Tapa antisalpicaduras.

B: Motor del bombo con variador de velocidad.

C: Sistemas de transmisión de poleas y correas.

D: Cepillo limpiador de bombo.

E: Bombo giratorio filtrante. Tamaño del agujero adaptable a cada caso. Normalmente utilizamos 0.5 mm ó 1 mm.

F: Estructura fuerte y resistente de acero inoxidable.

G: Suelo de recogida de agua.

H: Boca de salida de sólidos.

I: Patas regulables en altura.

ESPECIFICACIONES TÉCNICAS

BOMBO SEPARADOR DE SÓLIDOS BSS 930	Largo: 3.673,6 mm Ancho: 1.256 mm Alto: 2.026 mm
---	--

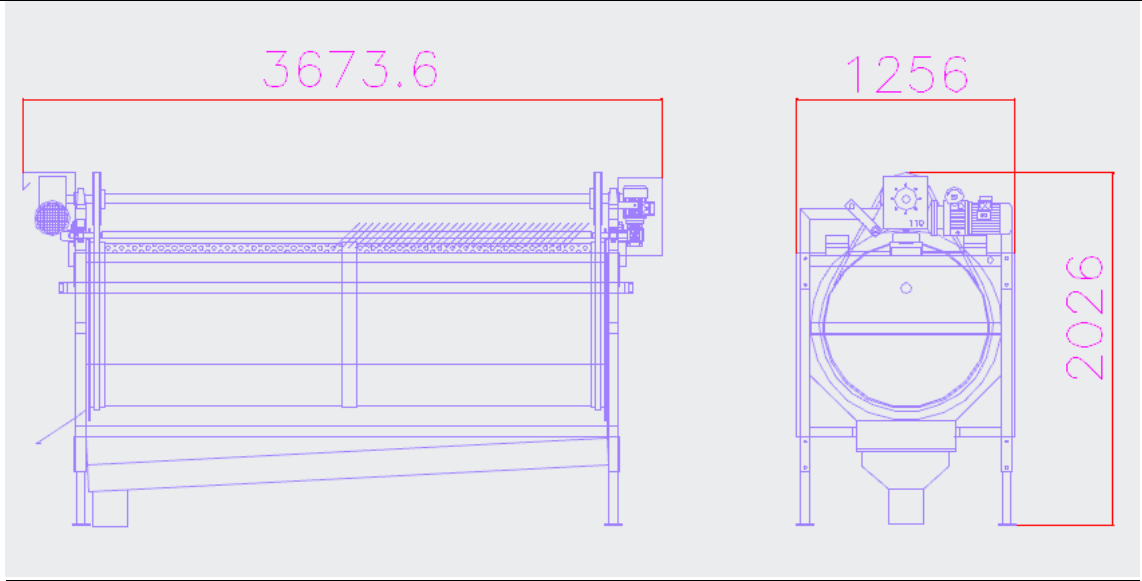

- Motor del sinfín incluido de 1 KW.
- Construido en acero inoxidable.
- Duchas de aclarado con toberas de agua a presión.
- Capacidad de procesamiento entre 25 y 150 m³ a la hora.
- Tapa desmontable para su limpieza.
- Muy bajo mantenimiento.
- Estructura robusta en acero inoxidable.
- Cepillo limpiador del bombo.
- Bombo filtrante de 900 * 3.000 mm.
- Peso: 600 Kg.
- Marcado CE

En MARTINMAQ sabemos que usted se esfuerza al máximo por cultivar y proveerse de productos de alta calidad.

Sabemos que esto requiere mucho esfuerzo y dedicación, por eso, siempre ponemos todo nuestro empeño en diseñar y fabricar máquinas que le ayuden a procesar sus productos con una alta eficacia o dotándolo siempre del mejor acabado final.

Además construimos todas nuestras máquinas con los más altos estándares de calidad para que la vida útil de todas nuestras máquinas sea lo más larga posible y con el menor mantenimiento.

Además disponemos de un equipo de servicio post-venta especializado que le ayudará a conservar sus máquinas durante más tiempo y le solucionarán cualquier problema que pueda surgir durante su uso.

**CONFÍE EN
NUESTRO SERVICIO POST-VENTA**

**Y
EXIJA SIEMPRE AUTÉNTICAS
PIEZAS DE REPUESTO MARTINMAQ**



I+D+i



FABRICACIÓN

**SERVICIO
POST VENTA**



REPUESTOS



MARTIN MAQ
Autovía A-601, salida 91
40291 TABANERA LA LUENGA
Segovia (ESPAÑA)

Tel: 921-122 122
Fax: 921-57 70 88
e-mail: martinmaq@martinmaq.com
www.martinmaq.com

Su agente de MARTINMAQ más cercano

