



**MARTIN MAQ<sup>®</sup>**

MAQUINARIA HORTICOLA  
VEGETABLE HANDLING SYSTEMS

## RECEIVING HOPPER TRI 650B



# M M A Q

Maquinaria en acero inoxidable fabricada bajo los estándares de calidad para proporcionar el mejor acabado final a su producto, con una larga vida útil y resistencia.

Más de 80 tipos de máquinas procesado de todo tipo de hortalizas como patatas y zanahorias y fruta, de un diseño exclusivo.

Ajustables en longitud, anchura y altura con numerosos tamaños y diseños para proporcionar siempre la solución apropiada a sus necesidades.

en Calidad y diseño en todas nuestras máquinas para prolongar su vida útil y darle la solución a sus necesidades en cada momento.



This hopper is the perfect solution to receive the product directly from trucks or tippers.

It has a capacity of 3,5 tons of product ( carrots, potatoes, turnips...)

It is indicated for processing lines with a capacity of 15 tons per hour.

Its all made in stainless steel and the band is made of rubber. For these reasons this machine is strong and with a long life.

The motor has a speed drive controller to regulate the amount of product that leaves the hopper.

Also, it has protecting shock absorber bibs.



## IMPORTANT PARTS

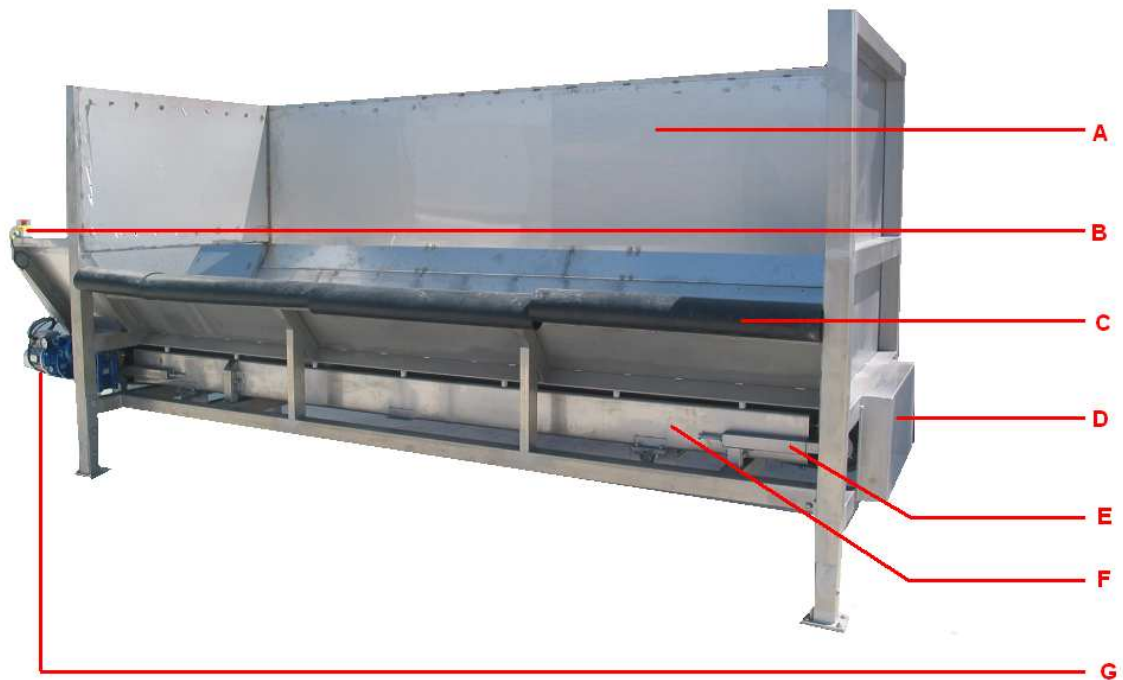

**A:** Optional sidewall (if you only feed it on one side).

**B:** Emergency stop.

**C:** Rubber protecting bibs.

**D:** Service trap.

**E:** Belt tensioners in both sides.

**F:** Rubber ribbed belt conveyor.

**G:** Motor with speed drive controller.

**OPCIÓN:** The legs are height adjustable.

## TECHNICAL SPECIFICATIONS

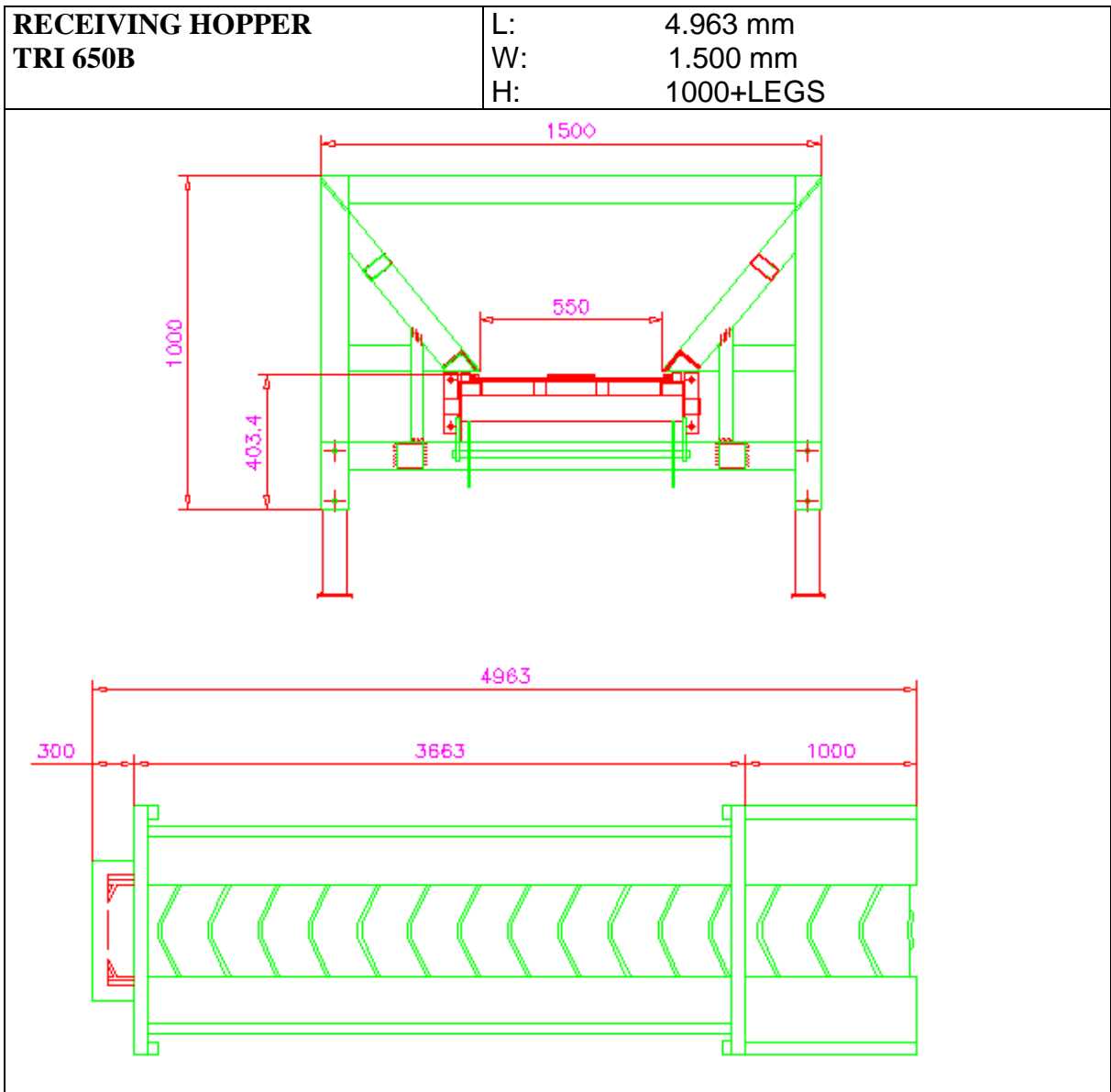

- Stainless steel made.
- Ribbed band of rubber, 600 mm width.
- Capacity = 3,5 tons.
- Appropriated for lines that process 15 tons per hour or more.
- Designed to be fed by trucks or tippers.
- Total power: 0,9 KW. 60 Hz.
- Inspection traps.
- Protecting rubber bibs.

En MARTINMAQ sabemos que usted se esfuerza al máximo por cultivar y proveerse de productos de alta calidad.

Sabemos que esto requiere mucho esfuerzo y dedicación, por eso, siempre ponemos todo nuestro empeño en diseñar y fabricar máquinas que le ayuden a procesar sus productos con una alta eficacia o dotándolo siempre del mejor acabado final.

Además construimos todas nuestras máquinas con los más altos estándares de calidad para que la vida útil de todas nuestras máquinas sea lo más larga posible y con el menor mantenimiento.

Además disponemos de un equipo de servicio post-venta especializado que le ayudará a conservar sus máquinas durante más tiempo y le solucionarán cualquier problema que pueda surgir durante su uso.

**CONFÍE EN  
NUESTRO SERVICIO POST-VENTA  
Y  
EXIJA SIEMPRE AUTÉNTICAS  
PIEZAS DE REPUESTO MARTINMAQ**



MARTIN MAQ  
Autovía A-601, salida 91  
40291 TABANERA LA LUENGA  
Segovia (ESPAÑA)

Tel: 921-122 122  
Fax: 921-57 70 88  
e-mail: [martinmaq@martinmaq.com](mailto:martinmaq@martinmaq.com)  
[www.martinmaq.com](http://www.martinmaq.com)

Su agente de MARTINMAQ más cercano



La información contenida en esta hoja técnica es meramente informativa y contiene los datos más recientes de nuestras máquinas. Debido a la investigación y desarrollo continuo en nuestra planta de producción puede ocurrir que algunas máquinas hayan sufrido mejoras y no se correspondan exactamente con las visionadas anteriormente.