



MARTIN MAQ[®]

MAQUINARIA HORTICOLA
VEGETABLE HANDLING SYSTEMS

TOLVA DE RECEPCIÓN EN AGUA TRA 2C 640



ESPAÑOL

TOLVA DE RECEPCIÓN EN AGUA
TRA 2C 640

M M A Q

Maquinaria en acero inoxidable fabricada bajo los más altos estándares de calidad para proporcionar el mejor acabado final a su producto, con una larga vida útil y resistencia.

Más de 80 tipos de máquinas procesado de todo tipo de hortalizas como patatas y zanahorias y fruta, de un diseño exclusivo.

Ajustables en longitud, anchura y altura con numerosos tamaños y diseños para proporcionar siempre la solución apropiada a sus necesidades.

en Calidad y diseño en todas nuestras máquinas para prolongar su vida útil y darle la solución a sus necesidades en cada momento.



Esta tolva de recepción en agua es la máquina perfecta para recibir el producto desde cualquier tipo de volcador sin que se dañe el producto.

Además realizará una función de prelavado. Tiene una capacidad de 1,5 toneladas de producto.

El elevador de salida cuenta con variador de velocidad para regular fácilmente la cantidad de producto que sale de la tolva.

Tiene la posibilidad de incorporar una bomba de agua que haga un circuito cerrado para facilitar la salida del producto.

Totalmente fabricada con acero inoxidable, siendo ideal para patatas, zanahorias, etc.

Puede servir también como punto de acumulación intermedio en una línea de procesado, sirviendo de punto de acumulación y dosificación de la línea, sin dañar el producto y haciendo un prelavado.

Debido a su diseño y robustez, pueden acoplarsele otras máquinas como quita-hojas...



PARTES IMPORTANTES DE LA MÁQUINA

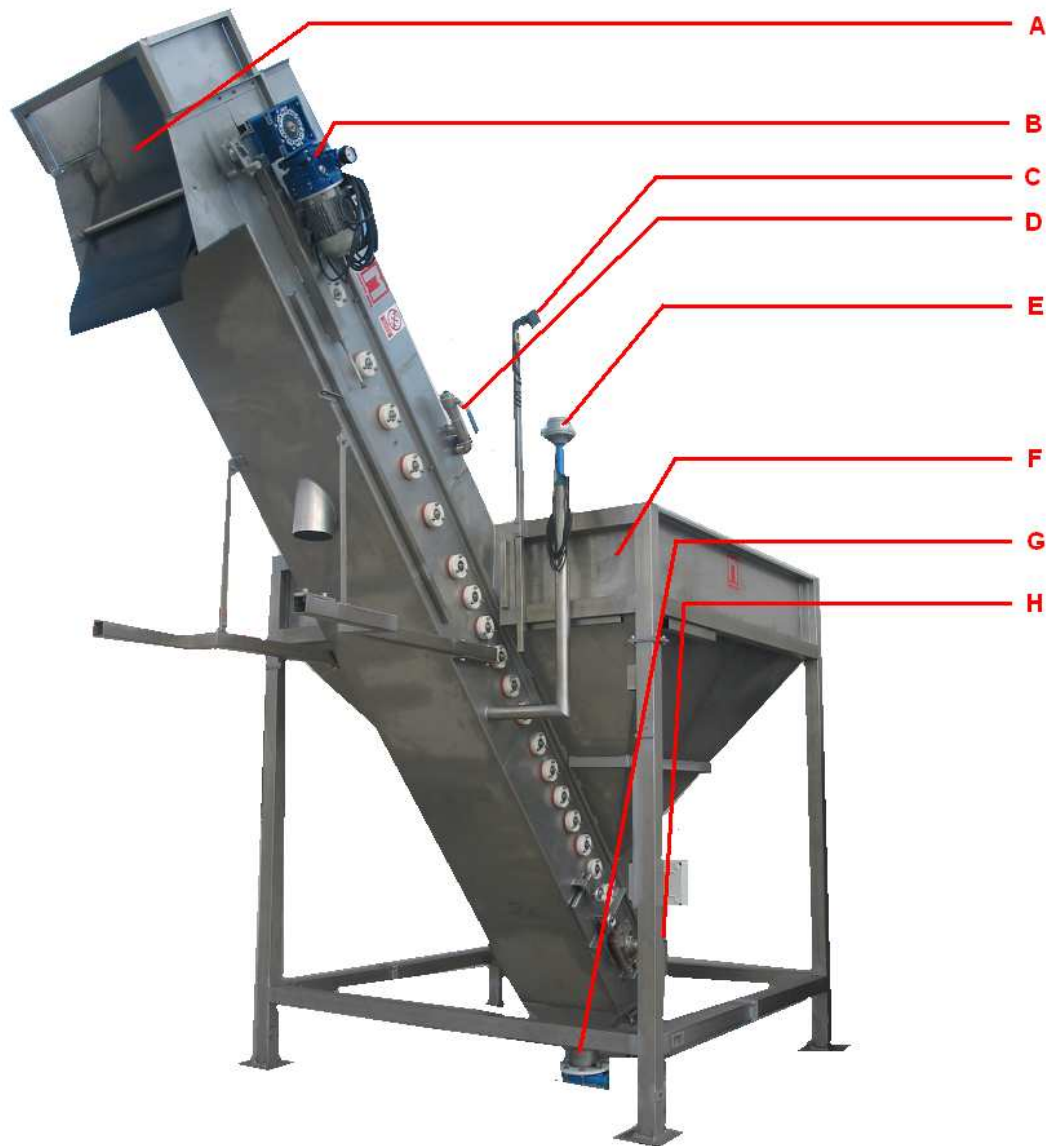

- A:** Babero de salida para evitar daños en el producto.
- B:** Motor del elevador con variador de velocidad mecánico.
- C:** Fotocélula de detección de producto, que facilita las funciones de acumulación y alimentación de la línea.
- D:** Duchas de aclarado en la salida de la máquina.
- E:** Detector de nivel de agua que regula el funcionamiento de la válvula neumática, controlando la cantidad de agua en la tolva.
- F:** Tolva de acero inoxidable con capacidad para hasta 1,5 T de producto.
- G:** Válvula neumática para la salida de agua.
- H:** Compuertas de limpieza e inspección.

OPCIÓN: Se le puede acoplar un sistema de recirculación de agua interior para facilitar la salida del producto, en casos puntuales donde el producto tenga necesidades particulares.

ESPECIFICACIONES TÉCNICAS

TOLVA DE RECEPCIÓN EN AGUA TRA 2C 640	Largo: 4.250 mm Ancho: 2.160 mm Alto: 2.821 mm + transportador
--	--

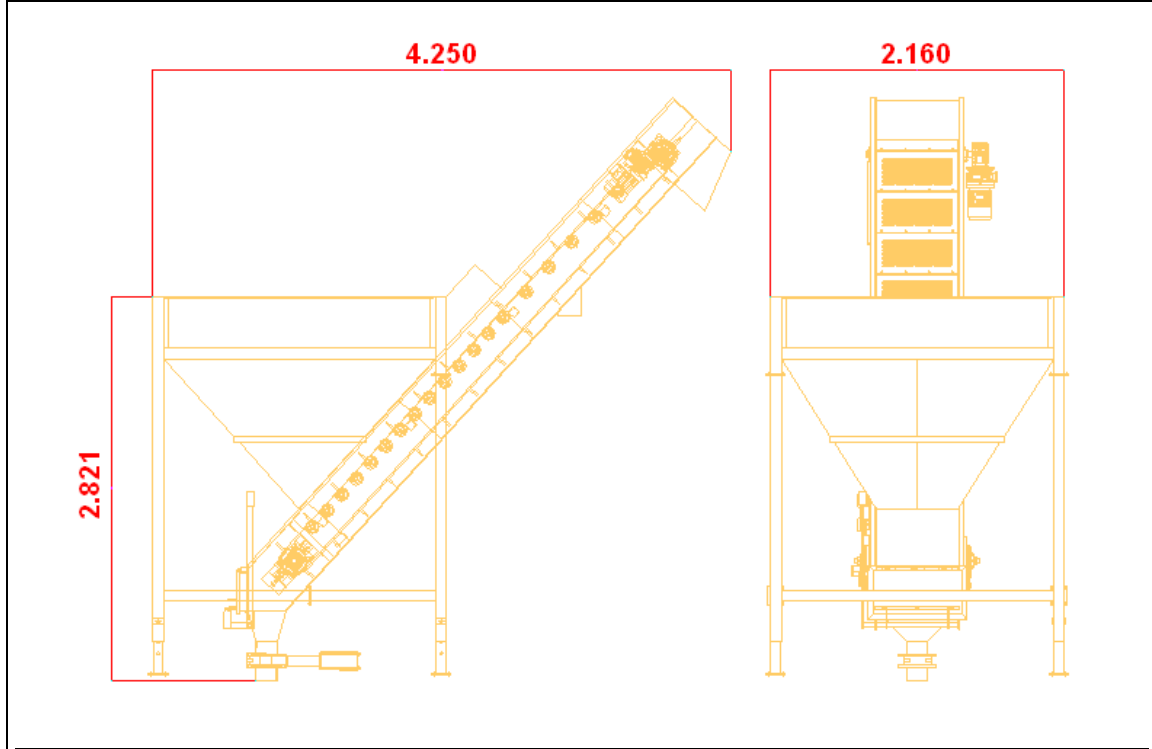

- Bajo consumo de agua.
- Especialmente diseñada para recibir y acumular hasta 1 T de producto.
- Potencia total de 1.5 KW.
- Estructura robusta y resistente de acero inoxidable.
- Banda perforada especial de tacos.
- Válvula neumática para la evacuación de agua y barro.
- Mercado CE
- Compuertas de inspección y limpieza.
- Baberos de salida para proteger el producto.
- Detector de nivel de agua.
- Duchas de aclarado a la salida de la máquina.
- Posibilidad de poner patas regulables en altura.
- Rodamientos con protección impermeable.
- Posibilidad de poner un sistema de circulación de agua interno que facilita la salida del producto.

En MARTINMAQ sabemos que usted se esfuerza al máximo por cultivar y proveerse de productos de alta calidad.

Sabemos que esto requiere mucho esfuerzo y dedicación, por eso, siempre ponemos todo nuestro empeño en diseñar y fabricar máquinas que le ayuden a procesar sus productos con una alta eficacia o dotándolo siempre del mejor acabado final.

Además construimos todas nuestras máquinas con los más altos estándares de calidad para que la vida útil de todas nuestras máquinas sea lo más larga posible y con el menor mantenimiento.

Además disponemos de un equipo de servicio post-venta especializado que le ayudará a conservar sus máquinas durante más tiempo y le solucionarán cualquier problema que pueda surgir durante su uso.

CONFÍE EN
NUESTRO SERVICIO POST-VENTA
Y
EXIJA SIEMPRE AUTÉNTICAS
PIEZAS DE REPUESTO MARTINMAQ

MARTIN MAQ
Autovía A-601, salida 91
40291 TABANERA LA LUENGA
Segovia (ESPAÑA)

Tel: 921-122 122
Fax: 921-57 70 88
e-mail: martinmaq@martinmaq.com
www.martinmaq.com



I+D+I



FABRICACIÓN

**SERVICIO
POST VENTA**



REPUESTOS



Su agente de MARTINMAQ más cercano



La información contenida en esta hoja técnica es meramente informativa y contiene los datos más recientes de nuestras máquinas. Debido a la investigación y desarrollo continuo en nuestra planta de producción puede ocurrir que algunas máquinas hayan sufrido mejoras y no se correspondan exactamente con las visionadas anteriormente.